

コンボテスターX3 付き 回転ゲート

リストストラップ & フットウェアチェッカー

MODEL: 50779 取扱説明書

文書番号 TBJ-6587

DESCO ASIA

DESCO JAPAN 株式会社

<はじめに>

この度は、コンボテスター-X3 付き回転ゲートをお買い上げいただき誠にありがとうございます。本製品は、作業者のリストストラップおよびフットウェアの機能を確認し、ESD 保護エリアへの出入りを管理します。回転式ゲートは、作業者のリストストラップおよび(もしくは)フットウェアの接地経路を確認すると、緑 LED が点灯し、ロックが解除されます。リストストラップまたは(および)フットウェア(左か右)のテストが不合格の場合には赤 LED が点灯し、アラーム音が鳴ります。不合格の際は、不合格の要因(接地経路の抵抗が低すぎる、または高すぎる)が表示されます。

工場出荷時のテスト範囲は以下のように設定されています。

リストストラップ: 750k Ω (下限)と 10M Ω (上限)
フットウェア: 750k Ω (下限)と 35M Ω (上限)

各コンボテスター-X3 は、NIST に認可された手順と基準で校正されており、NIST の証明書が付いています。

回転ゲートは、頑丈な作りの工業用グレードコントローラーの機能があり、光学で回転を感知します(停止や継続的な調整をするための機械的なマイクロスイッチはありません)。また、出退勤を機能的に管理します(一定時間通過する人がいないと、回転ゲートは自動的にロックされます)。調整可能な制御器により回転を遅くしたり、回転の衝撃を弱めることができ、回転ゲートのアームは定位置に自動で戻ります。ステンレススチール製の内部と外部の構成材により、耐久性がありメンテナンスが簡単です。

回転ゲートは、停電対応の設計になっています。停電時は、作業者が通過できるようにロックが解除され、両方向に自由に回転します。

本製品には、以下の 3 つのモデルがあります。

品番	入力電圧
50779	100/110VAC
50774	120VAC
50775	220VAC



ご注意

- (1)本書の内容を無断転載することは禁止されています。
- (2)本書の内容に関しては将来予告なしに変更することがあります。
- (3)本書の内容について万全を期して作成致しましたが、万一ご不審な点や誤り、記載もれ等お気づきの事がありましたら、ご連絡下さい。

〈梱包内容〉

コンボテスターX3 付き回転ゲート	1 個
デュアルフットプレート	1 個
フットプレートコード、1.8m	1 本
ACアダプター12V、1.25A	1 個
回転ゲートキー	8 個
校正証明書	1 部

〈設置〉

回転ゲートの設置

本製品の設置場所には、各スマートログプロに100V/110V/220V の電源供給ラインとイーサネットラインが必要になります。回転ゲートを固定する前に、設置場所にこのような電源を必ず配置してください。

回転ゲートの固定と配線の手順に関しては、[Alvarado EDC の設置とメンテナンスマニュアル](#)をご覧ください。

回転ゲートを固定し電源を入れた後、フットプレートコードをデュアルフットプレートに接続してください。フットプレートコードは、回転ゲート下部にある配線用穴を通して配線します。フットプレートは回転ゲート手前に置き、テスト実施中に作業者が乗れるようにします。



テスターの設定

フットウェアおよびリストストラップテストの抵抗制限は、コンボテスターX3 左側面にあるDIP スイッチで管理します。詳細は、[TBJ-3080](#)をご参照ください。

工場出荷時のテスト範囲は以下のように設定されています。

リストストラップ:	750k Ω (下限)と 10M Ω (上限)
フットウェア:	750k Ω (下限)と 35M Ω (上限)

〈操作〉

1. タッチスイッチ周辺のライトが回転しながら点灯している時は、コンボテスターX3 がスタンバイ状態にあり、テストを行う準備ができていることを示しています。
2. リストストラップおよび(または)静電気対策フットウェアを着用している間、コンボテスターX3 前面にある対応するジャックにリストコードを差し込んでください。各フットプレートに片足ずつ載せてください。

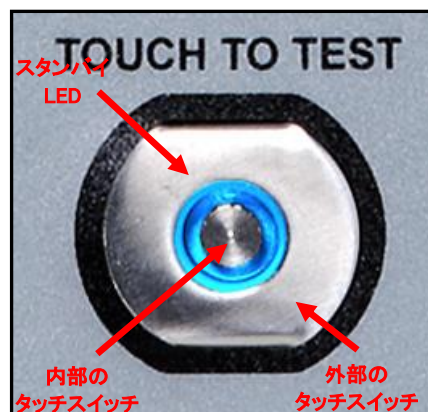

- 指を内部および外部のタッチスイッチ両方に触れるように置き、テストを開始します。テストが開始すると、青スタンバイ LED の回転が止まります。テスト結果が表示されるまで指を動かさないでください。指を早く離しすぎると LED が 3 回点滅し、テストが完了していないことを知らせます。
- テスト結果が「合格」の時は、緑 LED が点灯し、回転ゲートのロックが解除され、アクセスライトが赤から緑に変わります。テスト結果が「下限不合格」の時は赤 LED、「上限不合格」の時は黄 LED が点灯します。

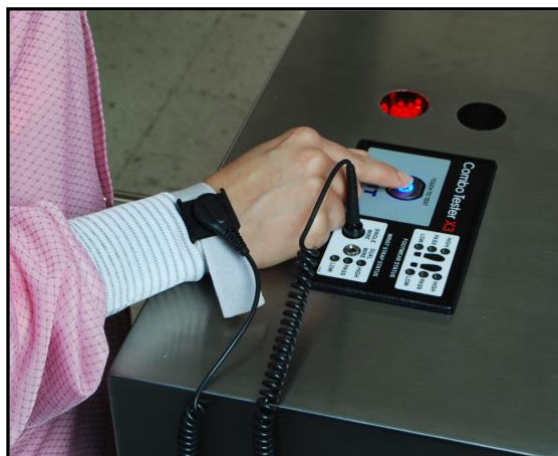

テスト結果が不合格だった場合は、リストストラップとフットウェアが正しく着用できているかどうか、交換が必要ではないかを確認してください。

注意: 乾燥肌によって不合格になる場合があります。リストストラップ着用前に承認された静電気拡散性ハンドローションの使用をお勧めいたします。またフットウェアのテスト結果は、導電性をより向上させるために、軽く歩行し汗の層を作ることで改善させることができます。

本製品は、接地メカニズム性能があるコイルコード接続を使用した作業者のスモックや作業着のテストにもご利用いただけます。

- 回転ゲートを通過してください。1 度回転した後、再度ロックされます。

注意: 初期設定により、作業者が通過せずに 20 秒経過すると、再びロックがかかります。回転ゲートの再ロック設定を変更するには、[Alvarado EDC の設置とメンテナンスマニュアル](#)の「Turnstile Control Board Layout」の項目をご覧ください。



<校正>

再校正の頻度は、取り扱う製品の性質と、ESD 保護装置および材料の不具合のリスクに基づくべきです。一般的には、弊社は年 1 回の校正をお勧めいたします。

本製品の定期的な校正(6~12 か月に一度)を行うために、[EMIT 50424](#) リミットコンパレーターをご使用ください。リミットコンパレーターは、お客様自身で作業場にて数分で行うことができる便利な商品です。

詳細は、[TBJ-6581](#) をご覧ください。



<仕様>

コンポテスターX3 付き回転ゲート

作動電圧	100/110V、50/60Hz(50779) 120V、50/60Hz(50774) 220V、50/60Hz(50775)
------	---

操作温度	0~40°C
------	--------

寸法	梱包状態: 107 cm × 102 cm × 124 cm 本体のみ: 次ページ参照
----	--

重量	梱包状態: 175 kg 本体のみ: 129 kg
----	------------------------------

デュアルフットプレート

寸法	35.6 cm × 40.1 cm × 2.3 cm
重量	3.4 kg

回転ゲート認証

・ LA-ETL	35.6 cm × 40.1 cm × 2.3 cm
・ CE	
・ UL(内部の電源トランス)	

証明書をご希望の方は、弊社までお申し付けください。

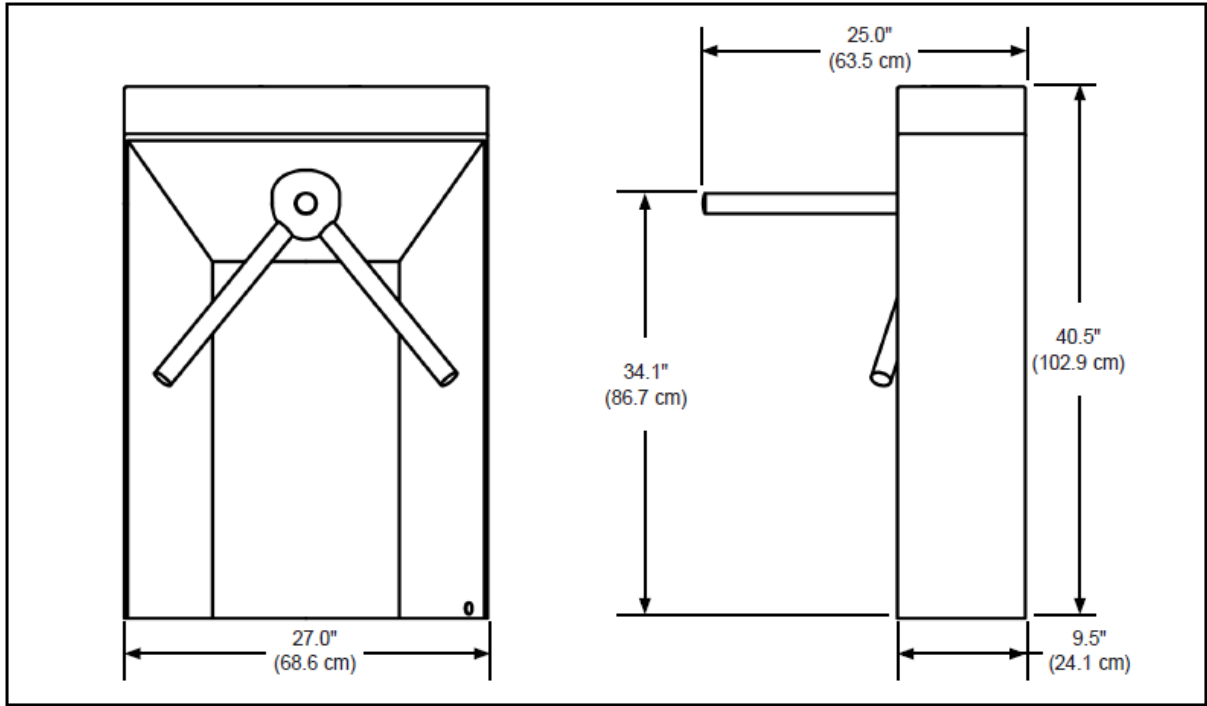

限定保証

弊社の保証規定に関する詳細は

<http://www.descoasia.co.jp/Limited-Warranty.aspx>

をご覧ください。

保証規定

本製品は、米国 DESCO Industries Inc. 社により製造され、日本国内の販売、保守、サービスは、DESCO JAPAN 株式会社が担当するものです。

本製品が万一故障した場合は、製品購入後一年以内については無料で修理調整を行います。ただし、以下の項目に該当する場合は、上記期間内でも保証の対象とはなりません。

- (1) 取扱説明書以外の誤操作、悪用、不注意によって生じた故障。
- (2) 当社以外で行われた修理、改造等による故障。
- (3) 火災、天災、地変等による故障。
- (4) 使用環境、メンテナンスの不備による故障。

保証の対象となるのは、本体で付属品、部品等の消耗は、保証の対象とはなりません。

- * 本保証は、上記保証規定により無料修理をお約束するもので、これによりお客様の法律上の権利を制限するものではありません。
- * 本保証内容は、日本国内においてのみ有効です。

機器に明らかなる不良がある場合については、下記内容を当社にご連絡下さい。

- | | |
|--------------------|-----------------|
| 1) 機種名または、品番 | 4) ご購入年月日 |
| 2) 製品シリアルナンバー | 5) 御社名、部署名、担当者名 |
| 3) 不良内容(できるだけ具体的に) | 6) 連絡先 |

以上の内容を検討致し返却取扱ナンバーを御社に連絡致します。製品を返却する場合は、返却取扱ナンバーを製品に添付してご返却下さい。

返却ナンバーが表示されていない場合は、保証の対象とならない場合があります。

DESCO ASIA

DESCO JAPAN 株式会社

〒289-1143

千葉県八街市八街い 193-12

Tel: 043-309-4470

<http://www.descoasia.co.jp/>